

La Impaciència

Cultural-Ment

La fundació

De Salvador Oliva
Idea original Miquel Cruz

Direcció Luis venegas

Premi ATAPIB 2023 per la Millor interpretació masculina a Xavi Núñez pel paper protagonista de *La fundació*.



Carme Serna-Salvador Oliva-Rodo Gener-Xavi Núñez

1. DESCRIPCIÓ DE L'ACTIVITAT

SINOPSI

Pere Amengual, un historiador en crisi vital, anys enrere estrella de l'esquerra mallorquina, rep una oferta molt temptadora: la Fundació March vol que escrigui la seva història.

Existeixen rumors sobre un documental molt crític sobre el seu fundador que ningú no ha vist. Des de les primeres investigacions en Pere se n'adonarà que allò què està en joc és molt més que una feina.

Les paraules de Walter Benjamin, "tot document de cultura ho és alhora de barbàrie", seran una ombra per a la consciència d'en Pere i pel prestigi immaculat de la Fundació.



D'ON NEIX TOT PLEGAT, SALVADOR OLIVA?

El text La Fundació ha rebut la beca de creació de l'IEB. I és un text basat en el treball de recerca de l'historiador mallorquí **Miquel Cruz**, presentat a la Universitat de Liverpool, l'any 1997.

El títol del treball era: ***El segle XX a Mallorca. Continuïtats i discontinuïtats de l'oligarquia autòctona.***

Tot parlant i discutint amb ell sobre la darrera novel·la de Sebastià Alzamora ***Reis del món***, em va recordar que ell havia fet un treball de fi de carrera sobre **Joan March** (de malnom En Verga) i en Miquel Cruz, molt amablement, em deixà pegar una ullada al seu treball entregat a la Universitat de Liverpool.

En aquest treball de carrera d'història, Cruz, fa una anàlisi exhaustiva de les motivacions artístiques (i sobretot econòmiques) de la creació de la Fundació Joan March l'any 1955.

Vaig quedar meravellat de la quantitat de material, tot aquella feinada feia entreveure, als meus ulls, un potencial dramàtic original, documentat, valent i valuósíssim.



Tenia la idea per l'escriptura, per l'obra, i sabia allò que volia explicar. La motivació em brollava, em supurava, i necessitava el temps i l'espai per donar-li forma a aquesta catarsi d'imatges teatrals.

Hem creat un espectacle innovador i dinàmic on la història, els principis morals i el concepte d'art lluiten cara a cara i també van de la mà.

La música de Jaume Manresa (músic d'Antònia Font i del director de teatre Andrés Lima) ha donat forma al text i els moviments dels intèrprets lluiten dins una escenografia geomètrica, visual i meravellosament creativa.





INGREDIENTS DE *LA FUNDACIÓ*

Joan March i Ordinas, *En Verga*, conegut també com *el banquer de Franco* (Santa Margalida, 1880 - Madrid, 1962) va ser un contrabandista, polític i financer mallorquí.

La Fundació Joan March és una institució familiar i patrimonial creada el 1955 pel financer **Joan March i Ordinas** amb la missió de fomentar la cultura a Espanya sense altre compromís que la qualitat de la seva oferta i el benefici de la comunitat a la qual serveix.

Al llarg dels anys, les canviants necessitats socials han inspirat, dins d'una mateixa identitat institucional, dos diferents models d'actuació. Va ser durant dues dècades una fundació de beques.

En l'actualitat, és una fundació operativa amb programes propis, majoritàriament a llarg termini i sempre d'accés gratuït, dissenyats per difondre confiança en els principis de l'humanisme en un temps d'incertesa i oportunitats incrementades per l'acceleració del progrés tecnològic.

La Fundació organitza exposicions i cicles de concerts i de conferències. La seva seu a Madrid alberga una Biblioteca de música i teatre espanyol contemporanis . És titular del Museu d'Art Abstracte Espanyol, de Conca, i de Museu Fundació Juan March, de Palma de Mallorca. Promou la investigació científica a través de l'Institut mixt Carles III / Joan March de Ciències Socials , de la Universitat Carlos III de Madrid.



2. CURRÍCULUMS I TRAJEKTÒRIA

FITXA ARTÍSTICA

IDEA ORIGINAL I DOCUMENTACIÓ: Miquel Cruz.

AUTOR/DRAMATURG: Salvador Oliva.

DIRECCIÓ: Luís Venegas.

INTÈRPRETS: Carme Serna, Salvador Oliva, Rodo Gener i Xavi Núñez.

MÚSICA I ESPAI SONOR: Jaume Manresa.

DISSENY DE LLUMS I VÍDEO: Toni Amengual

VESTUARI: Vito Tous.

ESCENOGRAFIA: La Impaciència

CONSTRUCCIÓ ESCENOGRÀFICA: Toni de la Mata

ATREZZO I IMATGE: Rodo Gener

DISSENY ARTÍSTIC: La Impaciència

SALA D'ASSAJOS: Sala Delirious i Teatre de Ses Salines

PRODUCCIÓ EXECUTIVA: Bernat Clar

PRODUCCIÓ: Marina Nicolau

AJUDANT DE PRODUCCIÓ: Macià Fiol

AGRAÏMENTS: Txell Roda, Luca Bonadei, Hubertus von Thuemmler, Sandra Waldmann Ribes, Toni de la Mata, IEB per l'ajut rebut a "Creadors de textos dramàtics" , Teatre Principal, Teatre de Ses Salines i Sala Delirious.



Salvador Oliva - Dramaturg i Actor

Actor, director i dramaturg a més de doblador i director de doblatge. Format en interpretació teatral, audiovisual, doblatge i dramaturgia.

Format en l'ecritura teatral amb els mestres **Josep Pere Peyró, Joan Carles Bellviure, Josep Maria Miró** i ,a la **Sala Beckett**, amb **Xavier Albertí**.



Ha estudiat a l'**Ecole Philippe Gaulier (Londres)** i amb **Antonio Fava (Reggio Emilia, Itàlia)**.

Actor i membre fundador de la companyia de teatre **La Impaciència**.

Amb aquesta companyia i a partir de textos seus ha obtingut premis i reconeixements.

Ha treballat amb directors com **Pitus Fernández, Gabor Tompa, J.C. Bellviure, Konrad Zschiedrich, Rafel Duran, Olivier Benoit, David Mataró**.



Rodo Gener - Actor

Actor , doblador i presentador. Membre fundador de **La Impaciència**. Format de la mà del director **Pitus Fernández**. Ha participat en més d'una vintena de muntatges teatrals de la mà de directors com **Pep Tosar, Rafel Duran, Konrad Zschiedrich, Albert Mestres** o **Luca Bonadei**.

Ha rebut el **Premi Escènica a Millor Actor** els anys 2009-2010 per *El Solitari Oest* i 2011 per *Algú que miri per Mi*. I el **Premi dels Teatres i Auditoris públics a Millor Actor 2016** per *Jo Odisseu* i *Un Tramvia Nomenat Desig*.



Carme Serna - Actriu

Actriu llicenciada a l'**Institut del Teatre de Barcelona**. Beca San Miniato on va cursar **Biomecànica** de Meyerhold amb **Karpov** i **Maria Smaevich**. Beca European Theater arts a la Rose Brufford College de Londres. Membre fundadora de la companyia Disset Teatre que el 2015 rep el Premi ATAPIB a la Millor Trajectòria.

També ha treballat per altres companyies i produccions com **La Impaciència**, La Mecànica, Au-ments, Òrbita, Produccions de Ferro... Al 2011 va guanyar el **Premi a la Millor Actriu als premis Escènica** per el personatge interpretat a *La Marató*. També ha treballat en el món audiovisual en series de televisió, diversos curtsmetratges, videoclips i publicitat. Actualment es troba cursant l'últim curs d'escriptura de l'**Ateneu Barcelonès** en l'itinerari de narrativa.

Xavi Nuñez - Actor

Diplomat en Empreses i Activitats Turístiques i Llicenciat en Art Dramàtic a l'**Institut del Teatre de Barcelona**. Entre els seus professors més destacats hi figuren **Andrej Leparsky** i **Peter Clough**, aquest últim gràcies a la beca que li fou atorgada per assistir a San Miniato (Itàlia).



Sempre s'ha sentit atret per altres vessants de la interpretació i és per això que es formà en diferents disciplines com a el cant, el clown, el doblatge i el teatre de gest. Les quals ha pogut posar en pràctica amb la companyia **La Impaciència**.

A més, ha treballat com a autor i director, de la mateixa manera com a ajudant de direcció teatral i d'òpera.

I ha rebut premis i reconeixements pel seu treball, així com el **premi Ciutat de Palma 2022** per l'obra *Paradís*.

Luís Venegas - Director

És actor, pedagog i director de Teatre. Estudià i es formà com intèrpret i creador a l'**Escola Internacional del Gest i La Imatge la Manxa de Santiago de Xile**.

Ha realitzat gires per Amèrica de sud i gran part d'Europa. Actualment treballa com a director i actor en la companyia de Teatre gestual **Ombra Teatre**, com a pallasso hospital per Sonrisa Médica, amb la companyia **La Impaciència**, i com a pedagog de l'única escola a Mallorca que ensenya la metodologia de Jacques Lecoq, **Sala Delirious**.





Jaume Manresa - Músic

Llicenciat en Filologia Catalana. Músic de formació bàsicament autodidacta. És membre de la banda de pop **Antònia Font** des dels seus inicis. Paral·lelament s'ha format en interpretació, dansa i moviment. Com a compositor és autor de les músiques i disseny d'espai sonor de fins a 14 obres d'**Andrés Lima**, director amb qui forma equip artístic en l'actualitat. Col·labora habitualment amb la **Cia. Mariantònia Oliver** com a intèrpret-ballerí, músic i ajudant de direcció. Com a músic ha format part de l'**orquestra Acapulco All Stars** acompanyant a **Jaume Sisa**, i de Surfistes en Càmera Lenta acompanyant a **Joan Miquel Oliver** -amb qui segueix tocant a l'actualitat-. És també productor musical. I en el camp audiovisual, ha posat música a documentals i sèries de ficció.

Cultural-Ment - Producció

Cultural-ment és una empresa mallorquina dedicada a la gestió, promoció i organització d'esdeveniments i espectacles en viu des de la seva constitució a finals de l'any 2014.

El primer espectacle que es duu a terme és "Glosa Musicada" el 18 de gener del 2015 a ses Salines, de llavors ençà ha dut a terme la producció de diversos projectes tant teatrals com musicals, com "Crònica de la Nova Cançó" i el concert clàssic "Entre Mons" al 2016.

Durant l'any 2017 i juntament amb Carlos Garrido va començar a produir teatre. El primer espectacle de producció pròpia és "Estrelles i Talaiots" que narra l'arribada dels romans a l'illa de Mallorca. L'abril de 2017 estrena "El vi a la sang" i al juny "Francisca Sunyer, l'ànima de Cabrera".

El 2018 té tres projectes cabdals. S'estrena el monòleg de Carlos Garrido interpretat per Joan Bibiloni amb el títol "Mallorca Màgica", es co-produeix amb la fira Litterarum "Ramon Muntaner i els Entença" interpretada per Josep Mercadal i cap a la tardor s'estrena "ELS ALTRES", obra de teatre escrita per Salvador Oliva.

L'any 2019 s'estrena "LOSERS" (2019) comèdia de Marta Butxaca, dirigida per Marga López, interpretada per Clara Ingold i Rodo Gener.

El 2020 s'estrena l'obra de Marta Barceló "Anar a Saturn i tornar" i a final d'any "Jose Mari", comèdia coproduïda juntament amb La Impaciència, escrita per Salvador Oliva.

Al gener de 2022, estrena l'espectacle musical "GERMANIA.500, La Germania de Mallorca", una composició d'Antoni Mayrata, interpretat per Rodo Gener i Marian Lush, juntament amb l'Orquestra Simfònica de les Illes Balears. I al juny del 2022 estrena ESCALAR UN GEGANT, una coproducció amb el Teatre Principal.

3. L'ESPAI

DESCRIPCIÓ

L'espai escènic de la peça és un espai minimalista que consisteix en quatre plafons amb tela de tul suportats per uns marcs de metall mòbils. Aquests quatre plafons, a partir del seu moviment, de la relació amb les projeccions, i la simbiosi amb la música de Manresa, resignifiquen l'espai generant els diversos espais físics de la peça; i en el seu conjunt conformen un arc abstracte, laberíntic i conceptual

PLÀNOLS DE LLUMS

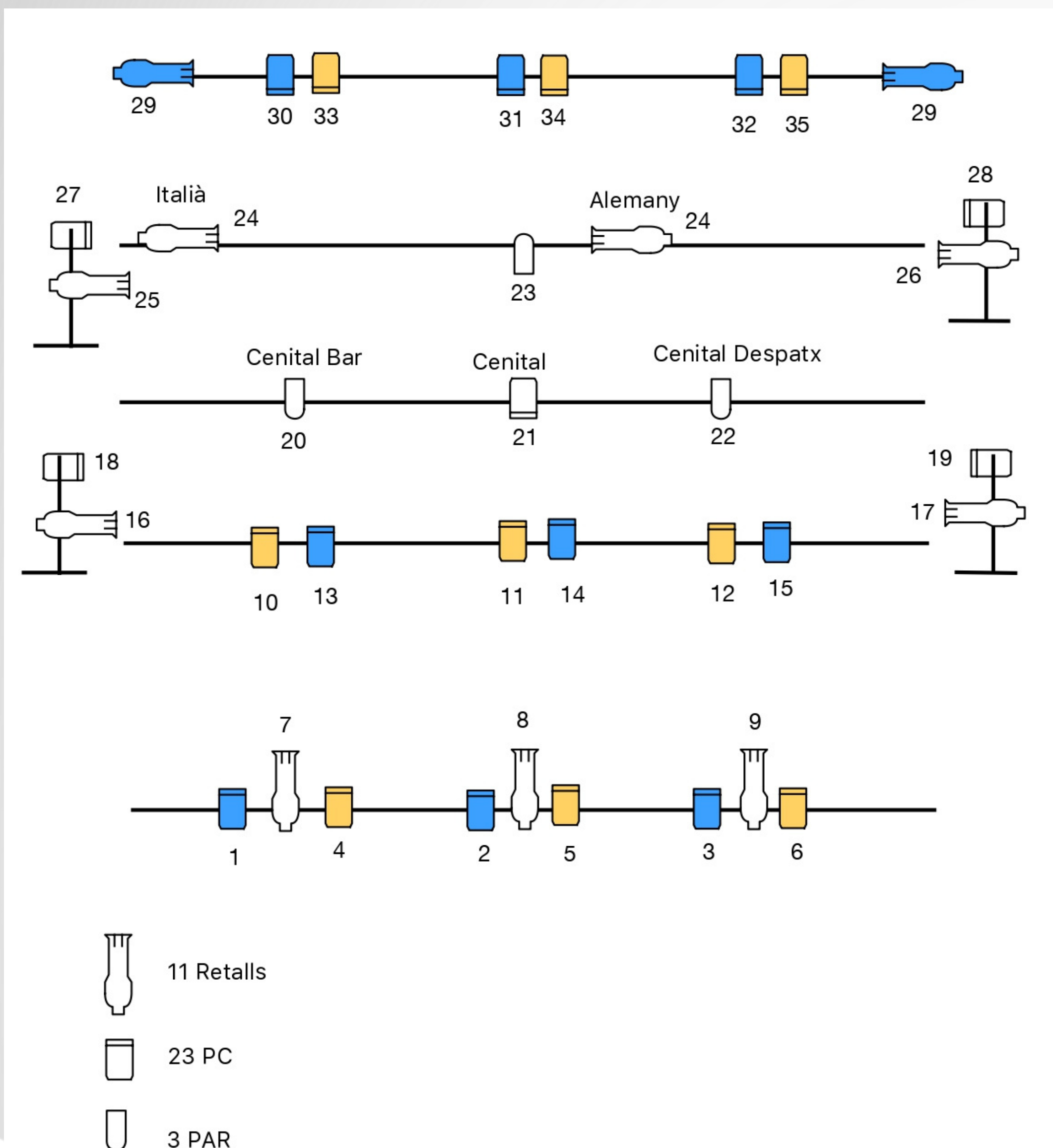

3. L'ESPAI

NECESSITATS D'ESCENARI

ESPAI ESCÈNIC

DIMENSIONS ÓPTIMES

Escenari	6 m ample x 6 m alt
Fons	6 m des de boca
Alçada	6 m mínim fins a barres

Cambra negra completa
Terra fosc i mate

NECESSITATS TÈCNIQUES D'IL·LUMINACIÓ I SO

La següent taula mostra l'equipament idòni per la representació de l'espectacle, però ens podem adaptar a l'equipament de la sala si s'avisava amb antelació i així valorar la viabilitat.

UNIT.	APARELL	POTÈNCIA
23	PC	1KW
11	RETALLS 25º/50º	750 W
3	PAR	1 KW
1	TAULA CONTROL DMX	
36	CANALS DE DIMMER DE 2,5 KW	

Tots els aparells hauran d'estar equipats amb tots els accessoris necessaris pel perfecte muntatge i funcionament de tot l'equip (pota-filtres, viseres, lampades de recanvi,...)

VISUALS I SO

La potencia será definida en funció de l'aforament de la sala.

L'espectacle necessita:

Sistema de PA amb entrada de línia RCA o XLR amb estéreo.

1 Micròfon de mà inalhambric

Monitors a escenari.

Projector frontal que abarqui l'escenari.

4. TEMPS DE MUNTATGE I DESMUNTATGE

Muntatge: 4 hores

Desmuntatge: 45 minuts

5. DURADA I TIPUS DE PÚBLIC

75 minuts de durada.

Públic jove i adult (+16)

6. NECESSITATS A CAMERINS

Es necessiten camerins.

Sense equipament específic.

7. DISPONIBILITAT

A partir de Desembre 2022.

Estrena: 18 de novembre de 2022

8. PRESSUPOST

Pressupost: 2.400€ + IVA



9. CONTACTES

Cultural-Ment

Bernat Clar - 605 82 74 24

Marina Nicolau - 633 35 35 60

info@cultural-ment.com

marina@cultural-ment.com

